

# حلول للمداخل السكنية والتجارية

بوابات | حواجز طرققات | هاتف مرئي



# باب الروول

## مواصفات أبواب الروول:

### - الباب الروول:

مُصنع من مادة الحديد المجلفن الممزوج بمادة الألمنيوم والمطلي حراريا لمقاومة الصدأ والتآكل وتأثير العوامل الجوية الأخرى.

### - مجرى باب الزامل:

باب سهل الانزلاق لأن المجرى مُصنع من الألمنيوم ولوجود شريط مطاطي مُصنع من البولي جليد ومغطى بمادة الحرير فإنه لا يحتاج إلى تشحيم مدى الحياة.

### - مجموعة عمود الحركة:

يتكون هذا العمود من ماسورة حديد ومثبت بها عدد من (spring) الملفوفة والمعالجة حراريا بالزيت، مع وجود بكرات أو (Drum) مُصنعة من البلاستيك المقسى تسهل الحصول على القوة والانسحابية لرفع الباب ببسر وسهولة، ويتكون أيضا من حامل الباب وهو عبارة عن زاوية حديد (Bracket) قادرة على حمل الباب.

### - مجموعة العارضة السفلية لباب الزامل:

جبهة الباب مصنع من مادة الألمونيوم المقوى لمواجهة الصدمات وأيضا لتثبيت زوايا الأقفال ومزود بربر بلاستيكي مطاطي صافي ومعالج حراريا أسفل الباب حيث يساعد على تحمل الأحوال الجوية بالإضافة لمنع الأتربة والحشرات وأيضا بتغطية الفراغات الناتجة عن عدم استقامة الأرضية.

### - نظام تشغيل وقفل باب الكراج كهربائيا:

يتم تشغيل الباب بطريقتين الأولى يدويا وذلك عن طريق رفع الباب باليد إلى الأسفل للإغلاق، والثانية أوتوماتيكية في حال الباب كان بمحرك، وذلك عن طريق زر الفتح والإغلاق في صندوق التحكم أو عن طريق أزرار جهاز التحكم عن بعد. أما نظام قفل الباب في حال تزويد الباب بمحرك فإن الباب يقفل أوتوماتيكية عن طريق المحرك، وفي حال الباب بدون محرك فإن الباب مزود بقفل مركزي يسمى (CenterLock) مثبت في وسط الباب لإحكام الإغلاق كزيادة أمان.

## مميزات باب الزامل:

- 1 تفتح الأبواب الكترونياً ولا تحتاج إلى حيز مكاني كبير بالإضافة لسهولة التركيب.
- 2 إمكانية إيقاف الماكينة عند أي ارتفاع من أجل السماح للمياه والأوساخ بالخروج عند تنظيف منطقة الباب أو الكراج.
- 3 لوحة تحكم الماكينة مزود بمفتاح لفتح الباب من الداخل أو في حال غياب جهاز التحكم عن بعد.
- 4 ماكينة باب الكراج مزودة بخاصية الارتداد تلقائياً عند اصطدام الباب بأي جسم غريب أو أي عائق أثناء الغلق.
- 5 جهاز فتح الباب مزود بعدد 2 جهاز تحكم لتشغيل الباب عن بعد ويمكن برمجته برقم سري بسهولة وذو ترميز الكتروني لأجل الأمان.
- 6 الماكينة مزودة بنظام التروس المخفية في الداخل ليكون محمياً من الأمطار وعوامل الجو المختلفة.
- 7 التردد المستخدم لجهاز التحكم عن بعد يمنع تداخل الإشارة مع أي أجهزة أخرى، ويمكن للعميل شراء أجهزة تحكم إضافية حسب الطلب.
- 8 ماكينة باب الكراج من الزامل تعمل يدوياً في حال انقطاع الكهرباء عن المحرك.

## صفائح فولاذية مجلفنة مطلية مسبقاً على شكل لفائف:

COLOR	RMT	الزنك	الكمية	العرض	السماعة
-	-	-	in MTS	(mm)_	(mm)
أبيض سحابي	275	180	25	1219	0.42
بيج ناعم	275	180	50	1219	0.42
رمادي	275	180	25	1219	0.42



### الخصائص التقنية

#### DIMENSIONS (Series 1 & 3)

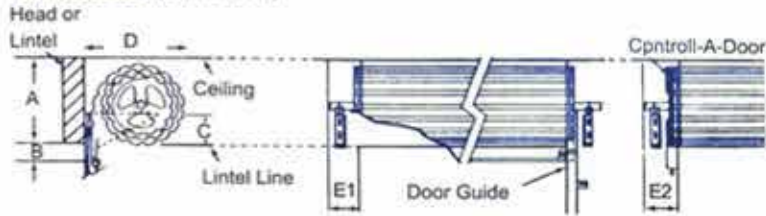

Height	Width		A	B	C	D	E1	E2	
								LH	RH
<b>SERIES 1</b>									
Up to 3000	Up to 3100	Normal Restricted	350	80	120	460	100	130	155
			315	80	85	460	75	105	130
<b>SERIES 3</b>									
Up to 2400 2401 to 3000	Up to 5100 Up to 4000		450	80	150	500	100	130	155
			450	80	150	500	100	130	155

- Series 1 Roll-A-Doors overlap the opening 25mm
- Series 3 Roll-A-Doors overlap the opening 50mm
- Door are designed to b'e installed behind the brink opening eliminating need for timber jambs and allows full opening clearance.



Door guide installed behind the opening.

#### الاكسسورات



2 Remote Controls



بيج



سكري



أبيض

تتوفر أبواب الرول بالألوان:

# المواصفات الفنية للمكينة

		220 \ 230 ف - متردد- 60هيرتز	الجهد الكهربائي الداخل
	240\230 ف ت.م 24 ف م/100ف.أ		مواصفات المحول
	محرك مغناطيسي ت.م 24 ف ت.م 150 كلغ سم عند 4 أمبير	نوع الموتور الفطية العزم	مواصفات الموتور
مفتاح تحويل تردد الأمبير 433.92ميغاهرتز 6 رموز مختلف >5.0م	12/30 ف ت. مباشر 24 ف ت.م 24 ف ت.م/5 ف ت.م 24 ف ت.م 5 واط نوع المستقبل تردد اللاسلكي سعة تخزين الرمز مسافة التحكم	معايير تلامس مرحل فلطية ملف مراحل فطية لوحة تحكم فطية إضاءة المصباح مواصفات المستقبل	مواصفات لوحة التحكم
	433.92 50م أ تقريباً 12 فولت رمز دوار 38.7*10 جمع الرموز	حامل التردد استهلاك التيار فلطية البطارية صيغة الترميز	مواصفات المرسل
		30 كلغ	سعة رفع الفتاحة

إن فتاحة بابك الأوتوماتيكية تتضمن العديد من المزايا التي سوف تتال استحسانك إن مكونات والمواد المستخدمة في لوحة التحكم تنطوي على أحدث تقنية وأعلى جودة وفيما يلي نورد بعضاً من تلك المزايا التشغيل

لتشغيل الباب فقط قم بالضغط على جهاز التشغيل المحمول يدوياً أو المفتاح المركب على الجدار لثانيتين ومن ثم يفتح الباب أو ينعلق أوتوماتيكياً ويمكن إيقاف الباب أثناء دورة الفتح أو الغلق من خلال الضغط على مفتاح الجدار أو جهاز الإرسال المحمول في يد التشغيل الميكانيكي التالي سوف يقوم بتحريك الباب إلى الإرتجاه المعاكس

### قوي عرقلة السلامة

أثناء قيام الباب بدورة إغلاق ويرتطم بعقبة أو تقيد حركته بكيفية ما، فإنه يرتد تلقائياً أن مقدار القوة التي يجب أن يواجهها الباب قبل الارتداد قابلة للتعديل كذلك إذا قيدت حركته أثناء الفتح سوف يتوقف يجب التحقق من قوة إعاقلة السلامة مرة في الشهر على الأقل.

### ضوء المجاملة التلقائي

إنضوء المجاملة على الفتاحة يضيء تلقائياً في أي وقت يتم فيه تشغيل الباب للقيام بدورة فتح أو غلق يبقى الضوء لمدة ثلاثة دقائق تقريباً وينطفئ تلقائياً بعد ذلك كذلك يمكن فتح وغلق الضوء دون تشغيل الباب يتم ذلك من خلال الضغط على الأزرار التي على مفتاح الجدار أو جهاز الإرسال المحمول يدوياً ينطفئ الضوء بعد ثلاثة دقائق

### تخزين رمز الأمان

تستخدم الفتاحة أفر تقنية الرقائق الدقيقة (microchip) لتخزين رمز الدوران ورمز أمان جهاز الإرسال يمكن تخزين أكثر من 20 من مختلف أجهزة الإرسال في جهاز ذاكرة غير متقبلة أو سرعة الزوال لتخزين أي رمز قم ببساطة بالضغط على زر الكشف (( LEARN على الفتاحة ثم اضغط مرتين على زر المرسل يمكن مسح الرموز في أي وقت يتم تعزيز الأمان لان الأقسام الثابتة والمشفرة المزدوجة تزيد من عدد التركيبات إلى 10.738 ليست هنالك مفاتيح مقحمة في الفتاحة حيث يمكن رؤيتها بصرياً ونسختها

#### زر إدارة الفتح والغلق

ميزة أخرى تم تطويرها للمساعدة في تركيب الفتاحة هي أزرار O\S\C هذه الأزرار تستخدم للمساعدة في إعداد أوضاع الفتح والغلق إن الوقت الأسرع للبعداد وحدود الأوضاع الأكثر دقة يمكن تحقيقها من خلال استخدام هذا النظام.

#### حالة الغلق التلقائي

يمكن برمجة الفتاحة لتغلق تلقائياً بعد ثلاثين ثانية تقريباً بعد فتح الباب إذا ما تم اختيار هذه الحالة فينبغي تركيب شعاع كهروضوئي وقت التشغيل

إذا ما ترك موتور الفتاحة يعمل لأي سبب فإن وقت التشغيل التلقائي سوف يقوم بغلق الموتور بعد ثلاثين ثانية الشعاع الضوء كهربائياً

للفتاحة مدخل لشعاع ضوء كهربائي يمكن توصيله من أجل حماية إضافية للسلامة

# باب الشرائح

أبواب الكراجات الأتوماتيكية... تتميز القطع المنزلقة بالشكل الجميل والمميز ومتوفر بأكثر من تصميم مختلف ليُرضي كل الأذواق، مع الهدوء عند التشغيل، بالإضافة إلى القوة والمتانة حيث تتميز الأبواب بأنها محشوة بطبقة عزل قوية لتعطي زيادة في الأمان ومقاومة للأحوال الجوية المختلفة.

## مواصفات أبواب الكراجات الأتوماتيكية الشرائح:

### 1- باب الشرائح:

يتميز بأنه مُصنوع من الحديد المجلفن بطبقتين بينهما البولي بوريثين المضغوط كعازل للحرارة والرطوبة والصوت ومدعومة بحديد مجلفن من الأطراف ومطلبي باربع طبقات من الدهان وهي طبقة أساس وطبقة زيتية حرارية وطبقة فوسفات لزيادة تماسك الدهان وطبقة من مادة الجلفنايز لمقاومة الصدأ والتآكل.

### 2- مجموعة عمود الحركة أو حامل الباب:

تتشكل هذه المجموعة من ماسورة أنبوب بقطر (1 بوصة) مصنوعة من الحديد المجلفن ومثبت عليها عدد (2 Spring) ملفوفة بالحرارة والزيت داخل أفران خاصة ليتحمل عمليات التشغيل الشاقة بالإضافة إلى سلك الحامل المصنوع من الحديد المقوى والذي يستخدم في صناعة الطائرات وكذلك عجلة الكيبل المُصنعة من الألمنيوم المقسى لتحمل عمليات الرفع والتنزيل.

### 3- مجرى الباب:

مُصنعة من الحديد المجلفن بسماكة 2 مل وبزوايا مجلفنة للتثبيت لمزيد من القوة عند تشغيل الباب، وعجلات شريحة الباب التي تعمل داخل المجرى مصنوعة من الحديد المجلفن مما يعطيها قوة ومتانة ومقاومة الصدأ مع هدوء التشغيل ويتميز بأنه لا يحتاج لتشحيم مدى الحياة.

### 4- قفل الباب الجانبي وحاجز الغبار والأتربة:

الباب مزود بقفل يدوي من الداخل ويستخدم عند التشغيل اليدوي فقط. بالإضافة إلى أنه مزود بحاجز مطاطي مثبت أسفل العارضة السفلية لمنع الغبار والأتربة والحشرات وأيضا لتغطية الفراغات الناتجة من عدم استواء الأرضية في منطقة نزول الباب.

### 5- مواصفات الماكينة:

ماكينة باب الشرائح فرنسية الصنع من شركة سومفي العالمية موديل (1000 Dexxo) ومزودة بحساسات ( photo cell ) لحماية الباب من الاصطدام في حالة مرور أي جسم أسفل الباب في حالة الإغلاق ومزودة بزر تشغيل داخلي ( push botton ) لتشغيل الباب في حالة عدم وجود جهاز التحكم عن بعد. بالإضافة إلى أنه يمكن تشغيل الباب يدويا في حالة انقطاع الكهرباء.

## المواصفات الأمريكية

### المواصفات

الجمع بين الهياكل الرتدادية ونظام بايات داخل بايات  
- أبواب الزامل متعددة الأقسام ذات الهياكل المزودة  
تثابته الكابل علي كل جانب تحمي صفحة الباب ضد  
لارتطام بالارض .  
ويصل نظام الهياكل داخل بايات فإن الهياكل الذي ينكسر  
ليبتاير إلي الخارج ويسبب إصابات . والأبواب متعدد  
الأقسام والتي يصل اسعافها إلي 300 ملليمتر  
وارتفاعها 2625 ملليمتر تحوي تقنية الهياكل الرتدادي  
كمكون أساسي فيها.

### السمات الأساسية

#### الذوق

تنوع كبير في الألوان بناسب ذوق واحتياجات العميل

#### توفير المساحة

إن تصميم الستارة المدحمة والصناديق  
صغير الحجم تزيد من ارتفاع الجراج وهو مايلئم  
المركبات الكبيرة مثل سيارات الدفع الرباعي أو  
ناقلات الأفراد ، وبالتالي يمكن إدخال سيارتك مع  
وجود مسافة مريحة بينها وبين الباب .

#### الأمان

إن الإغلق الآتوماتيكي ضد الرفع ووحدات  
الأمان الذكية التي تميز تقنية أبواب الروول  
تضمن لك أنها الأكثر أمانا بين مثيلاتها  
وتتوفر حسب رغبة العميل .

#### السلامة

إن سلامتك هي اهتمام أساسي في التطوير  
المستمر لهذه المجموعة ، فكلية أبواب  
الروول متوافقة مع معايير السلامة وتأتي  
مجهزة بجهاز كشف التصادم الجانبي جهاز  
منع السقوط حسب الطلب.

#### العزل

إن البشراخ المعزولة بالرغوة (الفوم) مع  
القواعد المصنوعة من المطاط وكذلك  
الستارة التي تفوق مثيلاتها من حيث  
التشطيب تساعد جميعها علي زيادة كفاءة  
الطاقة وتقلل من تكاليف فقد الحرارة.

#### راحة البال

كل باب مرفق معه ضمان عامين يغطي كافة  
الأجزاء المصنعة إضافة إلي أن المحرك يأتي  
بضمان شامل مدته عام .

### الأكسسورات

			Packs per pallet
Dexxo Pro 800/1000 3S RTS motor*	Keygo RTS	Keytis® 2 RTS	
	Ref. 1841064	Ref. 1841026	

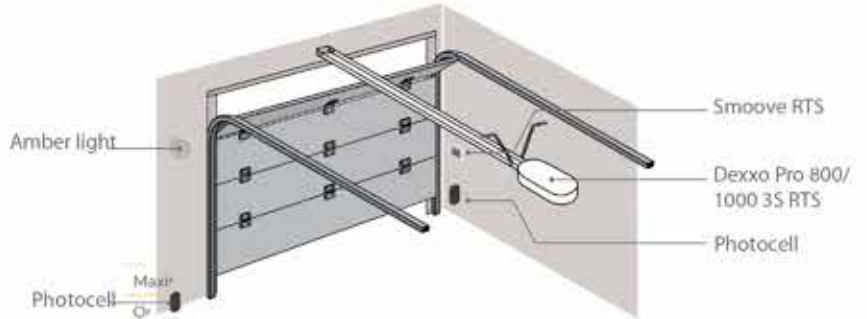

## الخصائص التقنية

### General overall size

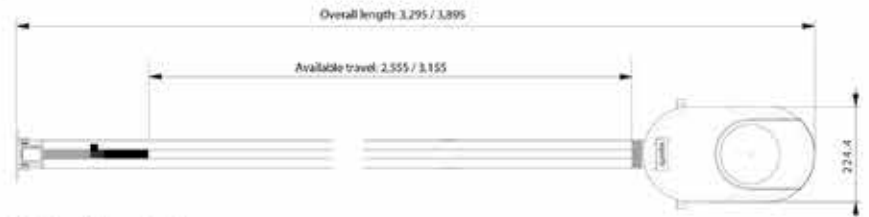

### Technical characteristics

	Dexxo Pro 800 3S RTS	Dexxo Pro 1000 3S RTS
Mains power supply	230 V - 50/60 Hz	
Motor voltage	24 Vdc	
Maximum power consumption in operation	600 W (with 500 W lighting)	
Maximum power consumption on standby	3 W	
Traction force	800 N	1000 N
Integrated lighting	24 V / 21 W (bulb provided) - BA15s socket	
Maximum speed	18 cm/s	
Operating temperature	-20°C / +60°C	
RTS radio frequency	433.42 MHz	
Number of remote controls	32 channels maximum	



سكري



أبيض

تتوفر البواب الأمريكية بألوان

## STEEL FLAT CURTAIN



curtain type :c\_1A  
 HIGHT :75MM  
 THICH :1MM  
 MAX.WIDTH :6M  
 MAX:HEIGHT :5M

## STEEL FLAT CURTAIN



curtain type :c\_2A  
 HIGHT :100MM  
 THICH :1MM  
 MAX.WIDTH :6M  
 MAX:HEIGHT :5M

## STEEL FLAT CURTAIN



CURTAIN TYPE :C\_3A  
 HIGHT :75MM  
 THICH :1MM  
 MAX.WIDTH :6M  
 MAX:HEIGHT :5M

## STEEL FLAT CURTAIN



CURTAIN TYPE :C\_5  
 OUTSIDE DIAMETER :14MM  
 INTERNAL DIAMETER :11.6MM  
 THICK :1.2MM  
 MAX.WIDTH :8M

## ALUMINUM FLAT CURTAIN



CURTAIN TYPE :C\_11  
 HEIGHT :75MM  
 THICK :105MM  
 MAX.WIDTH :10M

## PERFORATED CURVED CURTAIN



CURTAIN TYPE :C\_12A  
 HIGHT :75MM  
 THICK :1MM  
 WIDTH :300MM  
 MAX:HEIGHT :100MM  
 MAX:WIDTH :7M

## STEEL INSULATED CURTAIN



CURTAIN TYPE :C\_7  
 HEIGHT :6TMM  
 DEPTH :20MM  
 EXTERNAL SKIN :0.8MM  
 INTERNAL SKIN :0.7MM  
 MAX.WIDTH :10M  
 MAX:HEIGHT :5M

## ALUMINUM GRILL CURTAIN



CURTAIN TYPE :C\_6  
 OUTSIDE DIAMETER :14MM  
 INTERNAL DIAMETER :11MM  
 THICK :1.5MM  
 MAX.WIDTH :7M

## الاكسسورات

			Packs per pallet
Dexxo Pro 800/1000 3S RTS motor *	Keygo RTS Ref. 1841064	Keytis <sup>®</sup> 2 RTS Ref. 1841026	

## ELECTRICAL OPERATION

by declutching keyswitch or security box with declutching

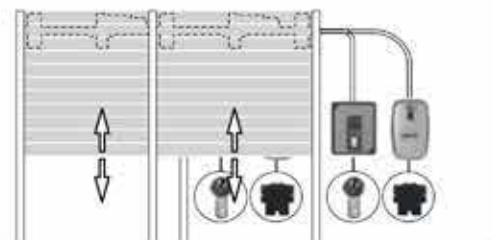

## مميزات الستائر الخارجية للنوافذ

- النوافذ الخارجية والتي تصنع من الألمنيوم
1. يمتاز هذا النوع من الستائر المخصص للنوافذ بحماية قصوي للمنازل والمباني من أشعة الشمس والغيار .
  2. تعطي عزل حراري لداخل المبني وتوفر الطاقة .
  3. عازلة للضوضاء، وتحجب الرؤية وترفع درجة الأمان .
  4. يطيل عمر الستائر الداخلية ويغطي لمسبة جمالية للمبني.

## أنواع الشرائح

### بنوعها نوعان من الشرائح

1. معزول ومصنع من الألمنيوم المسحوب والمشكل علي البارد ومحقون بمادة القوم العزل .
2. غير معزول ومصنع من الألمنيوم المسحوب علي الساخن.

## التحكم والتشغيل

1. يدويا بواسطة ماسكة يدوية .
2. كهربائيا بواسطة محركات أنبوبية خاصة تعمل بواسطة مفتاح كهربائي أو زر تشغيل أو ريموت كنترول وإمكانية التحكم بكل شتر بالمبني بكسة زر واحدة .



## كيف يركب المحرك

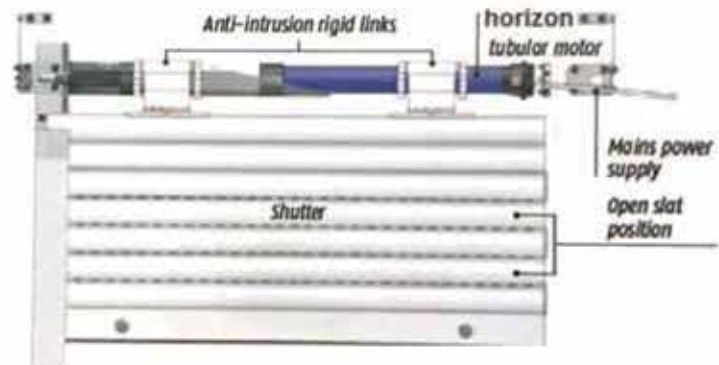

## الكسسورات

Declocking Keyswitch Ref. 1805229A	Declocking security box + switch Ref. 1805253A
	

## Ixengo S/L 3S & 230 V RTS

### تجهيز متين وفعال وآمن للبوواب الحديدية والفولاذية

\* جهاز صلبة وقُدرة تحمل لمصراع لعاية 200 كغ و8 أمتار في المنازل أو لمراكز التجارية  
\* جهاز L صلبة تحمل لمصراع لعاية كغ 4 أمتار في المنازل أو المراكز التجارية

#### نظام ذاتي للبرمجة

تنظيم ذاتي للسرعة والدوران نسبة إلي وزن البوابة (متوافق لجهاز 24 فولت فقط)

#### واجهة تلقائية للبرمجة

إمكانية رؤية المعلومات مباشرة علي شاشة عرض بلوري سائل (LCD) لتسهيل عملية تعديل المعايير (متوافق لجهاز 24 فولت فقط)

#### تعديل دقيق لوضعية المصراع

مفتاح كهربائي مغناطيسي مدمج لقطع التيار

#### مزود بطارية احتياطية ( إختيارية)

في حال إنقطاع التيار الكهربائي ( متوافق لجهاز 24 فولت فقط )



Up to 4 m  
400 kg per leaf



Collective housing  
Semi-intensive use

IXENGO L 230	IXENGO L 24	IXENGO S 230	IXENGO S 24	الخصائص التقنية
1216220	1216309	1216219	1216308	مرجع الدليل النموذجي
1216417 (painter) 1216416	1216311	1216226	1216310	مرجع دليل الراحة
230 V ± 10% 50/60 Hz	24 Vdc	230 V ± 10% 50/60 Hz	24 Vdc	إمدادات المحرك بالطاقة
210 W	40 W	210 W	40 W	استهلاك الطاقة
2,000 N		2,000 N		قوة الدفع والسحب
410 mm		280 mm		شوط التشغيل - Working Stroke
12 mm/s	14 mm/s	12 mm/s	14 mm/s	سرعة - Stem
60		60		العدد الأقصى لعمليات التشغيل في اليوم
4,000 mm مع فغل إلكتروني		1,800 mm		الحد الأقصى لطول الوصلة
400 kg		200 kg		الحد الأقصى لوزن الوصلة
-20°C to +60°C / IP 54		-20°C to +60°C / IP 54		الحرارة عند التشغيل / عامل الحماية
36		36		عدد أجهزة التحكم القابلة للحفظ

#### 3S control board



Ref. 1841147



Ground plate

Ref. 9011074



Electric lock

Ref. 9011073



Key switch

Ref. 1841036

#### أكسسوارات

# Elixo 800/1300/2000 230 V RTS

## تجهيز صلب ودقيق وآمن لأكبر البوابات السحابية

\* صلابة البوابة تصل إلى 2000 كغ في المنازل أو  
المحال التجارية  
\* قوة صدم قابلة للتعديل.

## نظام ذاتي للبرمجة

تعديل لقوة الصدم ومرحل البطء.

## مزود بأنة تشفير مدمجة

لوضعية البوابة لضبط مسار البوابة ومرحل  
بطئها بدقة

## مزود بنظام أتوماتيكي لفصل التيار الكهربائي

من أجل فتح البوابة يدوياً



Up to 10 m  
800 kg

Collective housing  
Semi-intensive use



Up to 8 m  
500 kg

Collective housing  
Semi-intensive use

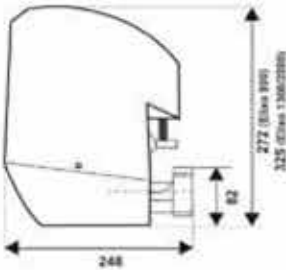
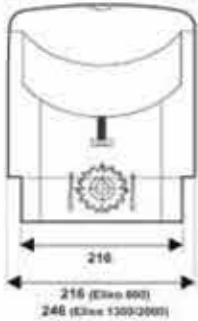

ELIXO 2000 KIT STANDARD	ELIXO 1300 KIT STANDARD	ELIXO 800 KIT STANDARD	الخصائص التقنية
1216330	1216264	1216329	المرجع
2000 Kg	1300 Kg	800 Kg	الحّد الأقصى لوزن البوابة
230 V - 50/60 Hz			إمدادات المحرك بالطاقة
270 W	260 W	240 W	استهلاك الطاقة
10 m/min			السرعة
كشيف إلكتروني قابل للتعديل			قوة استخدام البوابة
سرعة نقل البوابة القابلة للتعديل / سرعة استخدام البوابة القابلة للتعديل			مسافة تباطؤ البوابة
العدد الأقصى في اليوم: 1 - الحرارة المرفوعة للحماية: 10 درجة مئوية العدد الأقصى للدورات المتتالية: 14 دورة لمدة 7 أمتار و 6 دورات لمدة 1 أمتار			عدد الدورات
300 s			مدة تشغيل المحرك - المدة القصوى للحفاظ على الأمان
1/28			مستوى تخفيض السرعة
100			العدد الأقصى لعمليات التشغيل في اليوم
-20°C to +60°C			الحرارة عند التشغيل
IP 54			عامل الحماية
مدة إضاءة المنطقة: 90 ثوان ثابتة - 230 Vac - 100 W max.			إضاءة المنطقة

## أكسسوارات



Photocells / Protection cover

Ref. 9014994 / 9015132



1 meter steel rack

Ref. 9011069



Amber light Master Pro 230 V

Ref. 9015882



Radio keypad metal RTS

Ref. 1841116

# Levixo 30/50 V RTS

تجهيز صلب ومتين ومناسب  
لاستخدام المكثف

## نموذجان

3 أمتار - تفتح في غضون 4 ثواني  
5 أمتار - تفتح في غضون 8 ثواني

نموذجان مناسبان لاستخدام  
مكثف لغاية 1200 دورة  
في اليوم

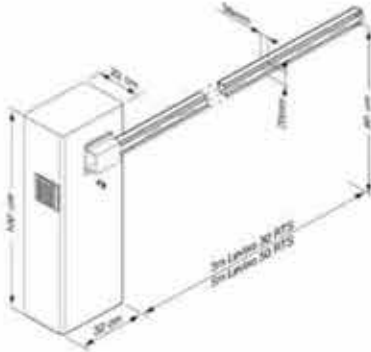

LEVIXO 50 RTS	LEVIXO 30 RTS	الخصائص التقنية
1216340	1216339	المرجع
230 V ± 10% 50-60 Hz		إمدادات المحرك بالطاقة
300 W		الحذ الأقصى للطاقة المستهلكة
24 V / 180 mA		إمداد خارجي ملحق
600	1200	العدد الأقصى لعمليات التشغيل في اليوم
36		عدد القنوات
433.42 MHz		التردد اللاسلكي لتكنولوجيا سومفي اللاسلكية
250 Nm	85 Nm	دوران المحرك
-10°C to +55°C		الحرارة عند التشغيل
600	1200	العدد الأقصى لعمليات التشغيل في اليوم
IP 24		عامل الحماية
مليون دورة	مليونتي دورة	تم اختياره على مدى

## أكسسوارات



Protection rubber for boom

Ref. 9017045



Photocell mounting columns

Ref. 9017210



Boom rest fork

Ref. 9017044



Anchor base for barrier foundation

Ref. 9017043

# V100 | V200 | V400

يتيح لزيارتك تركيب الهاتف المرئي ،  
الذي يتميز بخدمات أفضل من نظام  
اتصال داخلي والتعرف علي أي شخص  
يطرق بابه أو بوابته

## السلامة

فتح البوابة أو الباب من المنزل (V600)  
V400) تحديد الزوار يفضل ذاكرة الصورة  
لغاية 400 صورة  
حتى لو لم تكن موجودا في أي منزل

## الراحة

إمكانية توصيل جهاز رصد ثان داخلي  
(V600) بصمة رقمية لفتح الباب أو البوابة  
حصري لسومفي  
- جهاز تحكم عن بعد لاسلكي من  
سومفي لمعدات سومفي أرثي إس

## سهل التركيب

توصيل إلي الوحدة الخارجية بواسطة  
سلكين فقط (لغاية 100 متر )  
يمكن استخدام كابلات الجرس الموجودة  
V400 V609) يمكن تعديل اتجاه الكاميرا  
لتحسين الرؤية



### الخصائص التقنية

جهاز الرصد		
الشاشة	لون مع أزرار لللمس (V400) الحجم: 17 cm : 480 x 234 pixels لون مع أزرار لللمس (V100) الحجم: 10.5 cm : 320 x 240 pixels	
الترتيب	جرس الباب (V400 - V100) حجم قناع الأجراس الألوان السطوع حجم الصوت	
أقصى فترة التواصل	دقيقتين	
إمدادات المحرك بالطاقة	100-240 Vac, 50/60 Hz, 0.5 A 17 Vdc, 1.1 A (مزود الطاقة)	
الحجم	120x185x22 (V100) 270 x 170 x 35 mm (V200) 225 x 150 x 29 mm (V400)	
الحرارة عند التشغيل	-10°C to +55°C	
جهاز لاسلكي 5 قنوات	إمدادات الطاقة	3V CR2430-type
	مدى الإرسال	200 m
	التردد اللاسلكي	RTS - 433.42 MHz
الوحدة الخارجية		
الكاميرا	القدرة على الرؤية ليل (V400) - LEDs - 1/3 CCD 72° (V100) White LEDs for night vision	
المادة	ألومنيوم - وحدة خارجية ضد السرقة	
حامل العلامة	إضاءة خلفية	
طاقة الإنتاج عند الغفل	12 V, 800 mA (V400)	
الحجم	95 x 133 x 45 mm (V200) - 101 x 153 x 61 mm (V400) 95 x 133 x 45 mm (V100)	
الترتيب	صوت مكبر الصوت - اتجاه الكاميرا (V100 - V400)	
الحرارة عند التشغيل	-20°C to +55°C	

### المضمون

الوحدة الخارجية V400 Pro	جهاز الرصد V400 Pro Ref. 1841205	الوحدة الخارجية V200 Pro	جهاز الرصد V200 Pro Ref. 1841204	
				V100 Pro. الهاتف المرئي Ref. 1841201
				V200 Pro. الهاتف المرئي Ref. 1841202
				V400 Pro. الهاتف المرئي Ref. 1841203

## تعليمات السلامة، يرجى القراءة بعناية

- لا تدع الأطفال أبداً يعبثون بتشغيل الأبواب.
- أحفظ جهاز التحكم عن بعد بعيداً عن متناول الأطفال.
- أبق الباب المتحرك دائماً محل الرؤية وبعيدا عن الناس والأشياء الأخرى حتى يغلق تماماً.
- لا ينبغي لأحد أن يعبر من خلال الباب وهو متحركاً.
- لا تحرر فتاحة الباب الأتوماتيكية إلى وضع التشغيل الأفقي في الوقت الذي يكون فيه أطفال أو أشخاص أو أشياء أخرى بما في ذلك السيارات على المدخل.
- يجب أن يكون باب الجراج موزونا على نحو جيد الأبواب العالقة أو المتوقفة عن الحركة يمكن أن تطلق على نحو كاذب استشعار الغلق في الوحدة.
- قم باختبار فتاحة الباب كل شهر يجب أن يحتفظ باب الجراج بالاتصال بشيء يتراوح ارتفاعه ما بين 5 إلى 10 سم على الأرضية مقدار القوة التي قد يواجهها الباب يجب أن تكون قابلة للضبط إن الإخفاق في ضبط الفتاحة بشكل صحيح ربما يسبب إصابة خطيرة أو الوفاة.
- للفتاحة نظام غلق الكتروني مجاز والذي يوفر تشغيل آمن وموثوق ومع ذلك يشترط القانون في بعض البلدان تركيب جهاز استشعار ضوئي كهرباء عبر مدخل الباب، يرجى التأكد من هذا الشرط مع موزع المحلي.

# الأعتمادات



# نساچ تاون

## NESAJ TOWN

المشروع:	نساچ تاون 2
الموقع:	طريق الرياض - الدمام - السعودية
رقم العقد:	20/NST2/42
تاريخ العقد:	2020/11/15 م
طبيعة الأعمال:	أعمال توريد وتركيب أبواب أئوماتيكية
المقاول:	شركة التعمير والإنشاء المحدودة
المقاول الفرعي:	شركة الزامل للصناعة والتجارة والنقل

شركة التعمير والإنشاء المحدودة، Building Construction Co. LTD.

P.O.Box 8800, Khobar 34421, KSA

F. +966-13-80-13636

C.R. 2051021581

T. +966-13-8013636

E. info@bcc-sa.com

رأس مال 5 مليون ريال - Capital S.R. 5Millions

[www.bcc-sa.com](http://www.bcc-sa.com)



PROJECT : M/s. RESIDENTIAL UNITS AT DIPLOMATIC QUARTERS RIYADH (G+1) TYPE RIYADH, KSA  
 CLIENT : M/s. SAUDI REAL ESTATE CO (AL-AKARIA)  
 COUNSULTANT : M/s. ARCH. CENTRE (SUPERVISING CONSULTANT)  
 MAIN CONTRACTOR : M/s. UNITED ENGINEEING CONSTRUCTION (UNEC) LLC

**ROLLING SHUTTERS WORK PROGRAMME**

S.NO	LOT NOS				Completion Date	Remarks
	Zone A	Zone B	Zone C	Zone E		
<b>STAGE (1)</b>						
1	808	853	13	10	01/09/12	
	-	848	35	13		
	-	846	36	67		
	-	264	37	114		
	-	268	38	68		
	-	298	39	832		
	-	299	40	326		
	-	300	34	02		
	-	301	14	03		
	-	303	15	33		
	-	306	19	04		
	-	297	17	93		
	-	304	20	27		
	-	305	57	01		
	-	302	-	17		
	-	-	-	12		
	-	-	-	100		
-	-	-	09			
-	-	-	32			
-	-	-	454			
<b>STAGE (2)</b>						
2	84	139	12	819	01/11/12	
	85	141	18	268		
	86	140	58	182		
	87	813	59	136		
	-	242	60	349		
	-	810	61	281		
	-	828	235	385		
	-	824	236	443		
	-	227	56	441		
	-	829a	62	440		
	-	829b	32	308		
	-	269	306	309		
	-	120	307	155		
	-	121	308	257		
	-	-	346	258		
	-	-	347			
	-	-	305			



3	80	186	553	806	15/01/13	
	81	801	554	230		
	22	802	558	229		
	60	803	559	226		
	61	826	99	225		
	814	827	64	169		
	-	831	550	168		
	-	842	548	167		
	-	819	547	162		
	-	145	71	206		
	-	821	304	205		
	-	822	299	204		
	-	834	405	203		
	-	820	266	161		
-	49	265	-			
<b>STAGE (4)</b>						
4	73	832	555	166	15/03/13	
	100	835	546	399		
	101	836	74	807		
	95	18	177	808		
	125	240	524	809		
	-	122	499	368		
	-	809	500	389		
	-	808	503	256		
	-	805	504	366		
	-	-	506	367		
	-	-	507	254		
	-	-	508	157		
	-	-	549	227		
	-	-	561	106		
	-	-	-	220		
	-	-	-	365		
	-	-	-	36		
	-	-	-	101		
	-	-	-	05		
-	-	-	08			
-	-	-	18			
-	-	-	207			

  
 وزارة التجارة والصناعة  
 المملكة العربية السعودية  
 رقم / ٨٩٠٨٩ / ٥  
 ٢٠١٣

  
 اللجنة الاقتصادية والاجتماعية لغرب آسيا  
 UNECSO  
 United Nations Economic and Social Commission for Western Asia



PROJECT : RESIDENTIAL UNITS AT DIPLOMATIC QUARTERS RIYADH (G+1) TYPE RIYADH, KSA  
CLIENT : M/s. SAUDI REAL ESTATE CO (AL-AKARIA)  
COUNSULTANT : M/s. ARCH. CENTRE (SUPERVISING CONSULTANT)  
MAIN CONTRACTOR : M/s. UNITED ENGINEEING CONSTRUCTION (UNEC) LLC

### ROLLING SHUTTERS

S.NO	Description	UNIT	SIZE(MM)	QUANTITY	REMARKS
1	Automatic rolling shutter doors	NOS	5000 x 2350	113	
2	including bulk head cover as per	NOS	2700 x 2350	2	
3	drawing, specification and	NOS	2500 x 2350	108	
4	consultant / client approval	NOS	2400 x 2350	77	
			<b>TOTAL</b>	<b>300</b>	



*C.G. TIRUMALA*  
09/6/22  
*7/17*

بسم الله الرحمن الرحيم



شركة عبد اللطيف وعبد الرحمن محمد العواد  
للتطوير العقاري والمقاولات  
بأنستوليا ستوديو

التاريخ ، ٥ / ٤ / ١٤٣٣ هـ

الموافق ، ٢٧ / ٣ / ٢٠١٣ م

## شهادة إنجاز

بمذا نشهد نحن شركة / عبد اللطيف وعبد الرحمن محمد العواد للتطوير العقاري والمقاولات بان  
الساحة / شركة الزامل للصناعة والتجارة والنقل - قسم الأبواب الأوتوماتيكية - قد قاموا بتركيب  
أبواب الزامل لدى مشاريعنا المختلفة في أنحاء الرياض .

كما نشهد بان شركة الزامل قد أنجزت العمل المطلوب طبقا للمواصفات بكفاءة عالية وفي الوقت  
المحدد .

ونتمنى لكم دوام التقدم والرفق . وان يستمر التعاون بيننا مستقبلا .

مع وافر تحياتنا وتقديرنا لكم ...

المدير التنفيذي  
العواد  
عبد الرحمن محمد العواد





## اتحاد الهندسة الإنشائية (يونك)

UNITED ENGINEERING CONST. (UNEC)

Ref.: UNEC/JI001/DHQ011/12

Date: 09<sup>th</sup> June' 2012

To:  
M/s. Al-Zamil Co. For Automatic Doors,  
P.O. Box: - 41397, Al-Riyadh-11521, KSA  
Tel.: 01 - 4549916  
Fax.: 01 - 4569089

Attention: Mr. Salamah Mohamed Saif

Project: Construction of Residential Units at Diplomatic Quarters.

Subject: Letter of Intent - Supply and Installation of Automatic Rollup Doors

Dear Sir,

With reference to the above subject, and your quotation dated *16<sup>th</sup> April' 2012*, please be informed our acceptance to carry out the supply, installation, testing and commissioning of (300) Nos of automatic rolling shutter doors works as per consultant drawings, specification, BOQ, addendums including free maintenance during defect liability period "one year", submission of all required guarantees / warranties in accordance with contract documents at a lump sum price of *S.R. 690,400.00 (S.R. Six Hundred Ninety Thousand Four Hundred only), as per attached annexure (A)*, for the above mentioned project subject to consultant approval and M/s. Al-Zamil Co. For Automatic Doors confirmation / acceptance to the followings:-

1. M/s. Al-Zamil Co. to confirm their ability to carry out the supply, installation, testing and commissioning of their scope of works according to the main contractor's attached program of work.
2. All the supply and installation of automatic rolling shutter doors works to be executed according to contract drawings & specification and approval of consultant / client.
3. Supply, installation, testing and commissioning of the following items are deemed to be included in M/s. Al-Zamil Co.

<http://www.uneec.ae>



Page 4 / 4

United Arab Emirates  
Dubai - P.O. Box 7510  
Tel. : 04-2828242  
Fax : 04-2829929

الإمارات العربية المتحدة  
دبي - ص ب 7510  
تليفون : 04-2828242  
فاكس : 04-2829929

Saudi Arabia - Riyadh  
P.O. Box 286763 - Riyadh 11523  
Tel. : 01-2153664  
Fax : 01-2152772

السعودية - الرياض  
ص ب الرياض 286763  
تليفون : 01-2153664  
فاكس : 01-2152772





## اتحاد الهندسة الإنشائية (يونك)

UNITED ENGINEERING CONST. (UNEC)

S. No	Items	Description	Origin Made
1	Door Shutter	<ul style="list-style-type: none"><li>Aluminium door sheets are coated and are resistant to outside weather conditions.</li><li>Both sides of the door have nylon stripes to make door movement smoother.</li><li>The door has a weather seal at the bottom to prevent dust and other particles from entering in.</li><li>The door can operate both electrically as well as manually.</li><li>Doors are equipped with central lock, which adds more security when operated manually.</li><li>Aluminium sheet thickness is 0.42mm.</li></ul>	K.S.A
2	Electrical Motor	<ul style="list-style-type: none"><li>A powerful motor R-800 (11v, 220v).</li></ul>	P.R.C
3	Remote	<ul style="list-style-type: none"><li>Door is equipped with two (2) Nos remote controls.</li></ul>	P.R.C
4	Door Guides	<ul style="list-style-type: none"><li>Door guides are made from aluminum with galvanized finish.</li></ul>	K.S.A
5	Colours	<ul style="list-style-type: none"><li>As per consultant / client approval</li></ul>	K.S.A
6	Protection Cover – Bulk head	<ul style="list-style-type: none"><li>Decorative same rollup materials</li></ul>	K.S.A

- M/s. Al-Zamil Co, responsibility to submit and obtain consultant approval for materials and shop drawings submittal before starting the work.
- M/s. Al-Zamil Co, is responsible to coordinate with M/s. UNEC and other subcontractor related to their scope of work.
- Providing the electricity for execution the work shall be at M/s. Al-Zamil Co, responsibility.
- The above price includes the complete works for fully functional work of automatic rolling shutter door.
- Visa for all workers of M/s. Al-Zamil Co, must be on their own company sponsorship. In case at any point of time employ labour of subcontractor from second party M/s. Al-Zamil Co, must notify / inform M/s. UNEC in advance.
- Contractor is bond to strictly follow all prevailing regulations with reference to 'safety and housekeeping' currently in force in the KSA along with the employers / main contractor safety programme.
- Amount of penalty applicable for delay in performing the works under the contract shall be calculated at *S.R. 200.00 / villa / day (S.R. Two Hundred / villa / day)*, for each day of delay.
- (10) days notice shall be given to M/s. Al Zamil & Co, from the date of site readiness to proceed with the work.

<http://www.uneec.ae>

United Arab Emirates  
Dubai - P.O. Box 7510  
Tel. : 04-2828242  
Fax : 04-2829929

الإمارات العربية المتحدة  
دبي - ص.ب. 7510  
الهاتفون : 04-2828242  
فاكس : 04-2829929

Saudi Arabia - Riyadh  
P.O. Box 286763 - Riyadh 11323  
Tel. : 01-2153664  
Fax : 01-2152772

السعودية - الرياض  
ص.ب. الرياض 286763  
الهاتفون : 01-2153664  
فاكس : 01-2152772

Page # 2/4





## اتحاد الهندسة الإنشائية (يونك)

### UNITED ENGINEERING CONST. (UNEC)

#### 12. Payment Terms shall be as follows:-

- 20% Advance against bank guarantee to be released after receiving consultant approval for materials and shop drawings.
- 40% Against materials delivered at site.
- 30% Against monthly progress of work done by second party and after receiving the consultant approval.
- 5% After initial handing over of the project.
- 5% After completion of defect liability period and issuance of final taking over certificate by the consultant / client.



This letter of intent does not in any way whatsoever commit us to enter into the aforesaid contract for the carrying out and completion of the complete the supply and installation of automatic rolling shutter doors works

Please confirm that you agree to enter into a subcontractor for the carrying and completion of the supply, installation, testing and commissioning of automatic rolling shutter doors works that you will immediately commence and thereafter carry out the instructions given hereunder or subsequently and that you accept and agree to all other terms of and statements in this letter of intent by completing and signing the acknowledgment at the foot of this letter.

You are kindly requested to send your acceptance of this Letter of Intent duly sign and stamp.

Thanks and best of luck.

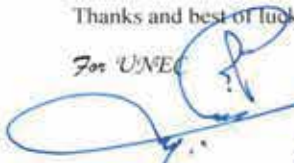
For UNEC

Eng. Hisham Al Haji  
Projects Manager

We confirm our agreement to inter a contract on the Supply, installation, testing and commissioning of automatic rolling shutter doors works including free maintenance during defect liability period, submitting of all required guarantees / warranties on the basis set in paragraphs 1 to 12 inclusive above, that we will immediately commence and thereafter carry out the instructions given hereunder or subsequently and that we accept and agree to all other terms of and statement in this Letter of Intent.

.....in the capacity of .....for and in behalf of

M/s. Al-Zamil Co. For Automatic Doors,

Name:.....

In the presence of:.....





<http://www.unec.ae>

United Arab Emirates  
Dubai - P.O. Box 7510  
Tel. : 04-2828242  
Fax : 04-2829929

الإمارات العربية المتحدة  
دبي - ص ب 7510  
هاتفون : 04-2828242  
فاكس : 04-2829929

Saudi Arabia - Riyadh  
P.O. Box 286783 - Riyadh 11323  
Tel. : 01-2153664  
Fax : 01-2152772

السعودية - الرياض  
ص ب الرياض 286783  
تليفون : 01-2153664  
فاكس : 01-2152772





## اتحاد الهندسة الإنشائية (يونك)

UNITED ENGINEERING CONST. (UNEC)

### Annexure (A)

S. No	Description	Size		Quantity	Rate	Amount
		Width	Height			
1	Automatic rolling shutter doors including bulk head cover as per drawing, specification and consultant/client approval	5,000.00	2,350.00			
2		2,500.00	2,350.00			
3		2,700.00	2,350.00			
4		2,400.00	2,350.00			
<b>Total</b>						

  
M/S. United Engineering Construction (UNEC)



  
M/s. Al-Zamil Co. For Automatic Doors





بسم الله الرحمن الرحيم  
رقم: ٦٠٢١  
التاريخ: ١٠/١١/١٤٣٣هـ

### " شهادة انجاز "

بشأن تشهد شركة عبد الرحمن بن محمد العواد وشركاه للاستثمار والتطوير  
مقرها الرياض امتداد طريق الملك فهد ، بأن شركة الرامل للصناعة والتجارة  
والذئبل قسم الابواب الاوتوماتيكية قد قاموا بتركيب ابواب الرامل بمشروعنا  
رقم ( ٣٩ ) الواقع بحي ( الياسمين ) .

كما نشهد لهم بانجاز العمل المطلوب طبقاً للمواصفات وبكفاءة عالية وفي الوقت  
المحدد ، مع تمنياتنا بمزيد من التقدم والرفق وعلاقة طيبة بيننا باذن الله .

وبحفظ الحولى ورعايته ...

مدير المشاريع

٥/١٠  
١٤٣٣  
شركة  
العواد وشركاه  
١٠١٠٢٥٠١٩٥

طريق الملك فهد  
من ريد ١٦٠٠٢  
الرياض ١١٤٦٥  
ت/ ٢٧٥ ١٥١٥  
ف/ ٤٨٧ ٤٤٠٠  
من ريد ١٠١٠٢٥٠١٩٥  
رقم التسجيل ٢٤٤٦٦

### ملحق أ. بيانات العقد

البيان المطلوب	التفصيل	البيان	الوحدة
قيمة العقد	قيمة العقد الإجمالية (مقطوعة) غير شاملة قيمة الضريبة المضافة VAT	597,800	ر.س.
مدة العقد	تبدأ المدة من محضر تسليم الموقع بين الطرفين وبحسب الجدول الزمني المحدد ولمدة :	90	يوم
مرحلة التصريح بالعيوب	تبدأ من تاريخ التسليم النهائي ولمدة :	30	يوم
فترة ضمان الأعمال والصيانة	يلتزم الطرف الثاني بالضمان والصيانة لجميع الأعمال عن أي عيب أو خطر مع توفير مشرف للقيام بذلك لمدة	02	سنة
إجمالي الدفع المسبق	نسبة من إجمالي قيمة العقد تدفع مقدما للطرف الثاني على أن يقوم بتقديم ضمان مصدق من الغرفة التجارية مستوف للشروط النظامية لصالح الطرف الأول بقيمة الدفعة المقدمة كضمان (ويجسد عند انتهائه) صالح لنهاية العقد. ويتم خصمها لصالح الطرف الأول من قيمة كل دفعة (مستخلص). وهي كالتالي	30	%
الدفعات	<ul style="list-style-type: none"> <li>30% دفعة مقدمة</li> <li>50% بعد التوريد</li> <li>20% بعد التركيب ويتم تقديم ضمان مصدق من الغرفة التجارية</li> </ul> تدفع للطرف الثاني بعد اعتماد المستخلص ب	21	يوم
قيمة التعويضات	التأخر عن تحضير الجدول الزمني عن أسبوعين من تاريخ بداية الأعمال	500/يوم	ر.س.
	عدم الالتزام بقواعد السلامة	من 100 إلى 500/يوم	ر.س.
	تأخر الطرف الثاني عن التسليم في الفترة الزمنية المحددة يلزمه جزاء مالي عن كل أسبوع تأخير يتسبب به قيمتها النسبية التالية من قيمة العقد	1	%
قيمة تعويضات التأخير القسوي	نسبة من قيمة العقد (إستثناء أتعاب المهندسين)	10	%
العملة المعتمدة		الريال السعودي	ر.س.

**Kitab Hussain Al-Shammary**  
For Contracting Est.  
C.R.: 1010061194  
C.C. No.:19753



مؤسسة كتاب حسين الشمري  
للمقاولات  
س.ت ١٠١٠٠٦١١٩٤  
عضوية رقم: ١٩٧٥٣

Date / /

التاريخ / /

٢٠١٢/٠٧/٠٥ م

**المهترمين**

**السادة شركة الزامل للتجارة**

الموضوع : تعميم توريد ابواب خارجية .

الموقع : مشروع فلل العجلان بحي حطين

السلام عليكم ورحمة الله وبركاته

اشارة الي الموضوع اعلاه وبناءاً على العرض المقدم من طرفكم بتاريخ ٢٠١٢/٠٧/٠٢ م نفيديكم باننا لا مانع لدينا بان تقوموا بتوريد وتركيب عدد ( ١ ) باب كامل التركيب والتشغيل حتى يتسنى لنا اعتماده من قبل المالك وسوف يكون مدفوع الاجر وبعد الاعتماد يتم تعميديكم بتركيب كامل المشروع والذي يحتوي على عدد ( ٦٤ ) فيلا وتكون حسب السعر المقدم من طرفكم بالعرض .

والله ولي التوفيق

مدير المشروع

مهندس يوسف صالح نور

٢٣٦٣٨٢٨ - ف : ٢٣٦٣٥٣٥ - جوال : ٠٥٥٥٥٨٣٨٨٠ - الملز شارع عبيدات الزهراني المتضرق من شارع جرير  
Tel.:2363838 - Fax:2363535 - Mopile:0555583880 - Malaz - Abdullah Al-Hazzni St. - Jareer St.

Purchase order

Purchase Order No PO001014-1  
 Date 8/5/2013  
 Page 1 Of 1



Maskan Arabia Investment & Real Estate Devt.Co.  
 P.O. Box 5904 Riyadh 11535  
 Tel: +966 (1) 2006262  
 Fax: +966 (1) 2006280

Here in have the pleasure to place our order as follows :

S.No	Item Desc	Quantity	Unit	Unit Price	Disc Pct	Disc Amt	Amount
1	Sectional over head garage door 3000MM X 2450 MM (AL-Zamil )	272.00	Set				
2	Sectional over head garage door 5000 MM X2450 MM (AL-Zamil )	20.00	Set				

*Handwritten signature/initials*

*Handwritten initials*

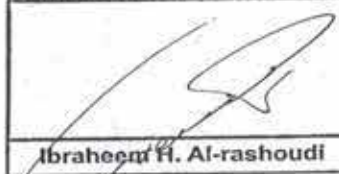
Logistics & Procurement Manager  
  
 Ibraheem H. Al-rashoudi

CEO  
  
 HOSSAM H. AL-RASHOUDI

RECEIVED P.O. ON 18-11-2013

Gross Total 1,143,600.00  
 Discount 0.00  
 Net total(SR) 1,143,600.00

MS AND CONDITIONS :  
 ery Time :8/5/2013  
 i of Delivery :  
 s of Payment P001  
 conditions :

THIS PURCHASE ORDER IS GENERATED THROUGH THE SYSTEM, NO SIGNATURES IS REQUIRED

- Other Terms : Please have copy of the P.O and delivery schedule at time of delivery to present to the material receiver .
- Please have delivery note stamped ,signed by Receiver then submit it to Procurement Dept " Head Office " .



No. 5706



Date: 31-7-13

### PURCHASE REQUEST FORM

ADDENDUM No.	
VILLA No.	
OTHER PROJECT	
PROJECTS	
Fund - Phase I	<input checked="" type="checkbox"/>
Fund - Phase II	<input checked="" type="checkbox"/>
Fund - Phase III	<input checked="" type="checkbox"/>
Al Thegar	<input checked="" type="checkbox"/>

Item No.	Item Description	Stock Code No.	Size	Made	Unit	Available W. H. Stock	Qty. Requested	Plot	Model	Remarks
1	OVER HEAD DOOR		3000 X 2450							
2	OVER HEAD DOOR		5000 X 2450							
3										
4										
5										
6										
7										
8										
9										
10										
11										
12										
13										
14										
15										
16										
17										
18										
19										
20										

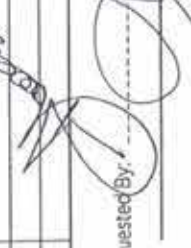
Post Category:  Structural  Electrical  Mechanical  Architectural  General Office  Others

Requested By:  Reviewed By:  Available Stock Checked By:  (Warehouse/Logistic)

Approved By:  (Engineer)



مؤسسة ميلاف الرياض  
Melaf Al-Riyadh Est.

" شهادة إنجاز "

تشهد مؤسسة ميلاف الرياض للمقاولات  
ومقرها الرياض  
طريق الملك عبد العزيز شمال بندة المصيف بأن  
شركة الزامل للصناعة والتجارة والنقل قسم  
الأبواب الاتوماتيكية قد قاموا بتركيب أبواب الزامل  
لمشاريعنا الواقعة بشمال الرياض كما نشهد لهم  
بانجاز العمل المطلوب طبقا للمواصفات وبكفاءة  
عالية وفي الوقت المحدد  
مع تمنياتنا بمزيد من التقدم والرقى  
والله ولى التوفيق

مدير المشاريع



بسم الله الرحمن الرحيم

NOKHBAT ALMASAKN FOR CONSTRUCTION

S.R : 1010288567

ARRIYADH : SAHAFI AREA

ABDUAZIZ KING ROAD

شركة نخبة المساكن للتعمير

س.ج : 1010288567

الرياض : حي الصحافة

طريق الملك عبدالعزيز

## شهادة إنجاز

تشهد شركة نخبة المساكن للتعمير والتي مقرها الرياض حي الصحافة - طريق الملك عبدالعزيز - أن شركة الزامل للصناعة والتجارة والنقل قد قامت بتركيب الأبواب للعديد من مشاريعنا المختلفة وذلك من خلال تعاملنا مع قسم الأبواب الاتوماتيكية حيث انهم قد قاموا بتنفيذ العمل المطلوب طبقا للمواصفات المطلوبة وبكفاءة عالية وفي الوقت المحدد . مع تمنياتنا بمزيد من التقدم والعلاقات الطيبة والمنمرة .

ولكم كل التقدير

شركة نخبة المساكن للتعمير



بسم الله الرحمن الرحيم

٢٠١٢/٠٤/٢٥

### شهادة إنجاز

بهذا تشهد مؤسسة الراجحي للمقاولات ومقرها الرياض امتداد طريق الملك عبد العزيز ، بأن شركة الزامل للصناعة والتجارة والنقل قسم الابواب الاوتوماتيكية قد قامو بتركيب ابواب الزامل بمشروعاتنا رقم ٥ ورقم ٦ ورقم ٨ بالريوة وقرطبة ورقم ١١ بالياسمين رقم ٢٤ .

كما نشهد لهم بإنجاز العمل المطلوب طبقا للمواصفات وبكفاءة عالية وفي الوقت المحدد، مع تمنياتنا لهم بمزيد من التقدم والرقي وعلاقة طيبة بيننا بإذن الله.

وفق الله الجميع

مؤسسة صلاح الراجحي للمقاولات



الرياض - الصحافة - طريق الملك عبد العزيز  
تقاسطع أنس بن مــــالك  
تليفون : ٤٨٧٧٨٥٦ | ٠٠٩٦٦١  
فاكس : ٤٨٧٧٨٥٧ | ٠٠٩٦٦١  
E-mail : rajhi2@hotmail.com

Tawreedcom C.O for Trading Limited

C.R. 1010255360 - C.C 203836

Capital : (100.000) S.R.



شركة توريدكم للتجارة المحدودة

ص.ب ٨١٤ الرياض ١١٣١٣ - رقم العضوية ٢٠٢٨٢٤

رأس المال (١٠٠.٠٠٠) ريال مدفوع بالكامل

بسم الله الرحمن الرحيم

٢٠١٢/٠٤/٢٥

### شهادة إنجاز

بهذا تشهد شركة توريدكم للتجارة المحدودة ومقرها الرياض امتداد طريق الملك عبد العزيز ، بأن شركة الزامل للصناعة والتجارة والنقل قسم الابواب الاوتوماتيكية قد قامو بتركيب ابواب الزامل بمشروعاتنا رقم ١ ورقم ٢ ورقم ٣ بالصحافة والياسمن

كما نشهد لهم بانجاز العمل المطلوب طبقا للمواصفات وبكفاءة عالية وفي الوقت المحدد، مع تمنياتنا لهم بمزيد من التقدم والرقي وعلاقة طيبة بيننا باذن الله.

وفق الله الجميع

شركة توريدكم للتجارة المحدودة





شارع العليا العام - عمارة السركون  
الطابق الثالث - مكتب رقم ١  
ص.ب ٨١٤ الرياض ١١٣١٣  
٠٥ : ٢٩٣١١١١ - ٢٩٣١١١١ - فاكس : ٢٩٣١١١٢  
Olya St. - Al-Sercoun Biluding  
Third Floor - Office No. 1  
P.O. Box 815 Riyadh 11313  
Tel. 2934411 - 2933111 - Fax. 2934422









National Housing Company - Al Mashriqiya				الشركة الوطنية للإسكان - مشروع المشرقية					
Client: الشركة الوطنية للإسكان National Housing Company NHC		Project: المشرقية		Contractor: Domathah Contracting Company شركة دماثة للمقاولات					
SUPPLIER'S APPROVAL			TRM NO.	CONT	PROJ	ZONE	TRADE	NO	REV
				DMH	MSH	E	AR	093	00
To: Technical Support				From: Domathah Construction Company					
Attention: Eng. Abdeen Seroor				By: Eng. Saleh Hassouna					
<input type="checkbox"/> Civil <input checked="" type="checkbox"/> Arch. <input type="checkbox"/> Electrical <input type="checkbox"/> Mechanical <input type="checkbox"/> Other									
1. CONTRACTOR'S PARTICULARS :				Date of Submission :		21-Feb-2022			
Contractor Name / Role:				Domathah Construction Company					
Tel. No. :		0534735181		Email:		shasonah@domathah.com			
2. MANUFACTURER, SUPPLIER OR SUB-CONTRACTOR'S PARTICULARS :									
Company Name:		AL ZAMIL TRADING							
Address :		RIYADH		Tel No. :		0540669582			
Reason For Selection:		ابواب							
Sub-Contracted Works :		ابواب الكراجات							
Section of the Works:		AR							
BOQ Items:									
<input checked="" type="checkbox"/> Commercial Register Certificates (1- CR, Certificates 2- Chamber of Commerce 3- Gosl 4- Saudization 5- Zakat 6- Vat 7-ISO 8-SASO )									
Submitted By:		Signature:		Date:		21-Feb-2022			
3. Comments :							<input type="checkbox"/> A- Approved <input checked="" type="checkbox"/> B- Approved As Noted <input type="checkbox"/> C- Revise & Resubmit <input type="checkbox"/> D- Rejected		
لا يمكن الاعتماد على هذا العقد مع الملاحظات المرفقة بالاعتماد عليه (التوريدات فقط)									
Technical Engineer		Sign :		Technical project Manager		Sign :			
Eng: M. Alhadi		Date : 26-2-2022		Eng: M. Khamis		Date : 26-2-2022			
لا يمكن الاعتماد على هذا العقد مع الملاحظات المرفقة بالاعتماد عليه (التوريدات فقط)									

Domathah Contracting Company  
 شركة دماثة للمقاولات  
 28 FEB 2022  
 Received by:

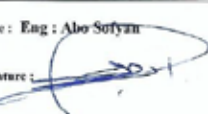
شركة دماثة للمقاولات  
 23 FEB 2022  
 مقاب للمهندس - إدار ومكتبه  
 NCH الشركة الوطنية للإسكان  
 P.O. BOX 270000

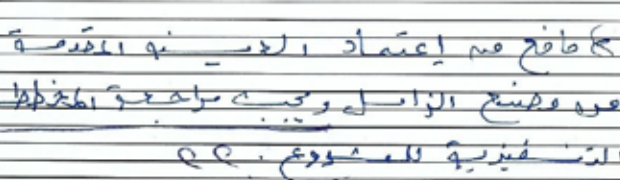
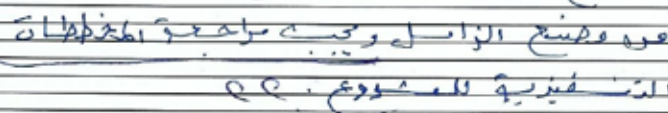
<b>khuta alkhair Contracting Co.</b>	<b>خطب الخير Khuta Alkhair</b>	<b>سكني</b>	<b>وزارة الإسكان</b>	<b>شركة الخطب الخير Contracting Co.</b>
<b>Main Contractor</b>	<b>Client</b>	<b>Ministry of housing</b>	<b>Consultant</b>	
<b>Project: Al Dana Al Gharbi Al Kharj</b>				<b>Iss.1/Rev.0</b>
<b>Pre-Qualification of Supplier Request (PQS)</b>				
<input checked="" type="checkbox"/> New Submittal	Submittal No: PQS-AR-046-R00	PREV. Submittal No:		
<input type="checkbox"/> Re Submittal	Date: 29-08-2023	PREV. Submittal Date:		
Reason For Submittal:	<input type="checkbox"/> FOR INFO	<input type="checkbox"/> FOR COMMENT	<input checked="" type="checkbox"/> FOR APPROVAL	
DISCIPLINE:	<input type="checkbox"/> CIVIL	<input checked="" type="checkbox"/> ARCH.	<input type="checkbox"/> STRUCTURAL	<input type="checkbox"/> MECHANICAL
			<input type="checkbox"/> ELECTRICAL	<input type="checkbox"/> GENERAL
<b>ENCLOSURES (المرفقات)</b>		<b>Name/Description/No.</b>	<b>Details</b>	
<input type="checkbox"/> DRAWINGS (مخططات)	<input checked="" type="checkbox"/> TEST DATA (بيانات اختبار)	AL ZAMIL TRADING ( Aromatic Door - Shutter Door )	Supplier Name	
<input type="checkbox"/> MATERIAL SUBMITTAL (مواد)	<input type="checkbox"/> SCHEDULES (جدولون)	920009875	Telephone	
<input checked="" type="checkbox"/> CATALOGS/PROFILE (كتالوجات)	<input type="checkbox"/> REPORTS (تقارير)	مركز الشرق للاستشارات الهندسية	Address	
<input type="checkbox"/> MFG. CERT (شهادات)	<input type="checkbox"/> SAMPLES (عينات)	EASK CONSULTING ENGINEERING CENTER	Mobile	
<input type="checkbox"/> SPECIFICATIONS (مواصفات)	<input checked="" type="checkbox"/> GENERAL (عام)		Prev. Accreditation/expr. In KSA/Outside	
<b>Contractor Comment:</b>				
<b>Pre-Qualifications For (Aromatic Door - Shutter Door )</b>				
<b>CONTRACTOR (المقاول)</b>				
<b>Approved/Send By</b>		<b>STAMP</b>		
Name: ENG. Abo Sofyan Abdallah		شركة خطب الخير للمقاولات Khuta Alkhair Contracting Co.		
SIGNATURE: 				
<b>EAST CONSULTING ENGINEERING CENTER (شركة الشرق للاستشارات الهندسية)</b>				
<b>RECEIVED:</b>		<b>REVIEWED BY:</b>		
Name:		Name: Sharif Mohamed		
Signature:		Signature: 		
Consultant Project Manager:		Comments:		
* تقديمه بيته للاعمال وحاسنك لادارة الشركة * اختيار الشكل واللون لوزن بيته على اختيار المالك		كما مانع من اعتماد شوكه الزايل لنوايل الابواب بالمشروع و كما هو موضح بجداول الاختصاصات من مواصفات وقما هو موضح بالمخرجات التنفيذية		
<b>Client (المالك)</b>				
<b>Approved by Client:</b>		<b>Comments:</b>		
				
<b>PROPOSED CODE (رمز الطلب)</b>		<b>ACTION CODE ( رمز الإجراء )</b>		
1) For Approval (للموافقة)	<input type="checkbox"/> A) Approved	موافقة		
2) For Comments (للملاحظات)	<input checked="" type="checkbox"/> B) Approved as noted	موافقة حسب ملاحظات		
3) For Info. (للمعلومية)	<input type="checkbox"/> C) Not Approved Resubmittal	مرفوض وبعاد التقديم		
4) For Action (للتنفيد)	<input type="checkbox"/> D) Rejected.	مرفوض		
5) For File (للمحفظ)	<input type="checkbox"/> E) No Action	بدون اجراء		

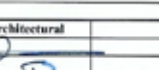
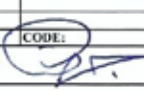
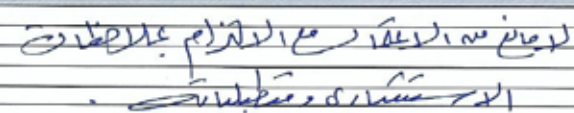
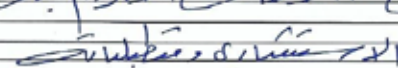
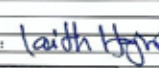
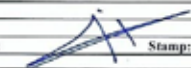
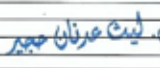
<b>khuta alkhair Contracting Co.</b>		<b>خطى الخير Khuta Alkhair</b>		 وزارة الإسكان MINISTRY OF HOUSING		 شركة الشرق EAST CONSULTING ENGINEERING CENTER	
<b>Main Contractor</b>		<b>Client</b>		<b>Ministry of housing</b>		<b>Consultant</b>	
Project: Al Dana Al Gharbi Al Kharj						bs-1/Rev.0/January'20	
<b>MATERIALS SUBMITTAL</b>							
<input type="checkbox"/> New Submittal		Submittal No : MS-AR-021		R00		PREV. Submittal:	
<input checked="" type="checkbox"/> Re Submittal		Date : 25-09-2023				PREV. Submittal Date:	
Submittal reason :		<input type="checkbox"/> INFO		<input type="checkbox"/> NOTES		<input checked="" type="checkbox"/> APPROVAL	
Major :		<input type="checkbox"/> CIV		<input checked="" type="checkbox"/> AR		<input type="checkbox"/> ST	
		<input type="checkbox"/> MB		<input type="checkbox"/> EL		<input type="checkbox"/> GENERAL	
Attachments:		<input type="checkbox"/> Brochure		<input checked="" type="checkbox"/> Tech info		<input checked="" type="checkbox"/> Sample	
		<input type="checkbox"/> Certificate		<input type="checkbox"/> Drawing		<input type="checkbox"/> Calculations	
Materials/Tools		Material - Name / Number / Description		Source		Supplier/ Manufacturer/ Tel- No	
		( Aromatic Door - Shutter Door )				AL ZAMIL TRADING ( Aromatic Door - Shutter Door )	
						Specs. Ref	
						Code Status	
						13	
CONTRACTOR		Name : Eng : Abo Sofyan		Date : 25-09-2023		Stamp :	
		Signature : 					
Consultant recommendation :							
							
							
							
Architectural		Surveyor		Civil		Electrical	
Mechanical							
CODE:		CODE:		CODE:		CODE:	
PROJECT MANAGER		Name:		Date :		Signature :	
		Name: 				Stamp :	
		Date : 02/10/2023					
Client:							
							
							
Name :		Date :		Signature :		Stamp :	
Name : 		Date : 02/10/2023					
Approval Situation :							
<input type="checkbox"/> A) Approved		<input type="checkbox"/> B) Approved as noted		<input type="checkbox"/> C) Not Approved Resubmittal Required		<input type="checkbox"/> D) Rejected	
		<input type="checkbox"/> E) No Action					
Client: Copy with Stamp Consultant/original Contractor : Copy with stamp ( Authority to proceed with work does not relieve the contractor from contractual responsibilities )							
T + 966 (11)4772215 F +966 (11) 4777145 E ccc@ccc.com.sa 11441 Riyadh, P. O. Box 1973 Kingdom of Saudi Arabia							

10.05 20 من



Barcode

## وزارة البيئة والمياه والزراعة Ministry of Environment Water & Agriculture

(FVE) الإدارة العامة للشؤون الهندسية  
إدارة الإشراف على التنفيذ  
٨١٦



المحترمين ٢٢٢٦٥

الرياض الرمز البريدي: ١٣٣٢٧ رقم المبنى: ٣٣٦٩ رقم الوحدة: ١ الرقم الإضافي: ٨٤٧٨  
طريق الملك سلمان بن عبدالعزيز - حي النرجس سجل تجاري: ١٠١٠٤٣١٤٥١ جوال: ٠٥٩١٥٠٠٠٧٥

المخترمين

السادة/ مكتب سجل العربية للإستشارات الهندسية

الرياض رمز بريدي: ١٤٢٤١ رقم المبنى: ٦٩٤٦ الرقم الإضافي: ٣١٣٧ شارع أبي هريرة  
الحي: حي النسيم الشرقي سجل تجاري: ١٠١٠١٧٧١٠١ جوال: ٠٥٠٠٢٣١٠٧١

السلام عليكم ورحمة الله وبركاته

إشارة إلى خطابكم الوارد برقم (٥٢٢٧٢٦٥) وتاريخ ١٤٤٥/٨/٥هـ (مرفق نسخة) بشأن مشروع الإشراف الفني على مشروع إنشاء فرع مركز التميز الوطني بمنطقة القصيم، تعميم رقم (٥٢٠٠٠٠٠٩٧٢٢) والمتضمن طلب مقاول المشروع (شركة مشرف المدائن للمقاولات) اعتماد (شركة الزامل للصناعة والتجارة- شركة مجموعة البراك للتجارة المحدودة- شركة أبواب اليمامة المحدودة) لتوريد وتركيب أبواب رول شتر والذراع الأمني للبوابات الرئيسية بالمشروع.

عليه نُفيدكم بعد الدراسة والمراجعة بأنه لا مانع من اعتماد (شركة الزامل للصناعة والتجارة- شركة مجموعة البراك للتجارة المحدودة- شركة أبواب اليمامة المحدودة) لتوريد وتركيب أبواب رول شتر والذراع الأمني للبوابات الرئيسية بالمشروع طبقاً للمواصفات الفنية وجداول الكميات.

للإطلاع وتسريع إكمال اللازم وتقديم مخططات تفصيلية للأبواب والحسابات الهيدروليكية الخاصة بمحرك رفع الأبواب من قبل الشركة الموردة، وكذلك عينة لكافة المواد الأكسسوارات المستخدمة وإتباع كافة الأصول الفنية في التوريد والتركيب والإلتزام بالقائمة الإلزامية للمحتوى المحلي.

مع أطيب تحياتي،،،

مدير عام الإدارة العامة للشؤون الهندسية



م. كنعان بن عيسى الكنعان

م/ت/ب

about:blank

www.mewa.gov.sa

المملكة العربية السعودية | وزارة البيئة والمياه والزراعة | الرياض 4283 - 12424  
هاتف: +966 11 203 8888 | فاكس: +966 11 203 8811



AL ZAMIL الزامل  
Industry, Trade & Transport للصناعة و التجارة و النقل  
zamilcoksa | store.zamilco.com  
920009879